

AUSWERFERSTIFT DIN 1530, FORM D, GEHÄRTET

Artikel-Nr.: 1021.d₁.L



Werkstoff:

WS

Härte: Schaft 60 ± 2 HRC | Kopf 45 ± 5 HRC

Ausführung:

DIN 1530 Form D, Schaft feinstgeschliffen, gehärtet. Kopf warmgestaucht.

Bestellbeispiel: d₁ = 5,5, L = 80

1021.0550.080

d ₁	d ₂	K	L									
			40	60	71	80	100	125	160	200	250	315
0,8	1,4	0,5					•	•	•	•		
0,9	1,6						•	•	•	•		
1	1,8		•	•	•	•	•	•	•	•		
1,1					•		•	•	•	•		
1,2	2				•		•	•	•	•		
1,25							•	•	•	•		
1,3					•		•	•	•	•		
1,4	2,2				•		•	•	•	•		
1,5			•	•	•	•	•	•	•	•		
1,6	2,5				•		•	•	•	•		
1,7					•		•	•	•	•		
1,75	2,8						•	•	•	•		
1,8					•		•	•	•	•		
1,9					•		•	•	•	•		
2	3		•	•	•	•	•	•	•	•	•	
2,1	3,2				•		•	•	•	•		
2,2					•		•	•	•	•	•	
2,25							•	•	•	•		
2,3	3,5				•		•	•	•	•		
2,4					•		•	•	•	•		
2,5			•	•	•	•	•	•	•	•	•	
2,6	4				•		•	•	•	•		
2,7					•		•	•	•	•	•	
2,75					•		•	•	•	•		
2,8					•		•	•	•	•		
2,9					•		•	•	•	•		
3	4,5		•	•	•	•	•	•	•	•	•	•
3,1					•		•	•	•	•		
3,2					•		•	•	•	•		

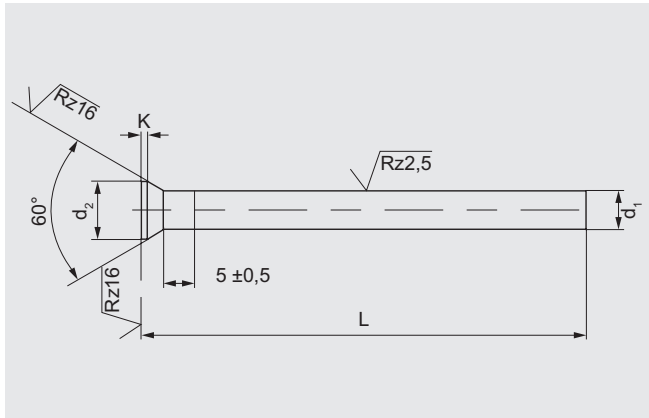

d_1	d_2	K	L									
			40	60	71	80	100	125	160	200	250	315
3,25					•		•	•	•	•		
3,5	5				•	•	•	•	•	•	•	•
3,6					•			•	•	•		
3,75								•	•	•		
4	5,5		•	•	•	•	•	•	•	•	•	•
4,1					•			•	•	•		
4,2					•			•	•	•		
4,25								•	•	•		
4,5	6				•			•	•	•		
4,6					•			•	•	•		
5	6,5		•	•	•	•	•	•	•	•	•	•
5,1					•			•	•	•		
5,2					•			•	•	•		
5,25								•	•	•		
5,5	7			•	•	•	•	•	•	•	•	•
6	8		•	•	•	•	•	•	•	•	•	•
6,2	8	1				•	•	•	•	•	•	•
6,5	9	1			•	•	•	•	•	•	•	•
7					•	•	•	•	•	•	•	•
7,5	10				•			•	•	•	•	•
8				•	•	•	•	•	•	•	•	•
8,2	10							•	•	•	•	•
8,5	11				•			•	•	•	•	•
9					•			•	•	•	•	•
10	12				•	•	•	•	•	•	•	•
12	14					•	•	•	•	•	•	•
14	16	1,5					•	•	•	•	•	•
16	18						•	•	•	•	•	•