

## KUGELLEISTE

Artikel-Nr.: 7351.a.L



### Hinweis:

In die T-Nuten DIN 650 des Pressentisches werden die Kugelleisten eingeschoben und durch das Spannstück befestigt. Die Größe der Kugelleisten und deren Zahl wird durch die T-Nuten-Größe und die erforderliche Tragkraft bestimmt. Ist das Werkzeug gespannt, liegt es auf dem Pressentisch auf und der Spanndruck hat die Kugeln in die Aufnahme gedrückt.

**Bestellbeispiel:** a = 18, L = 105  
7351.018.105

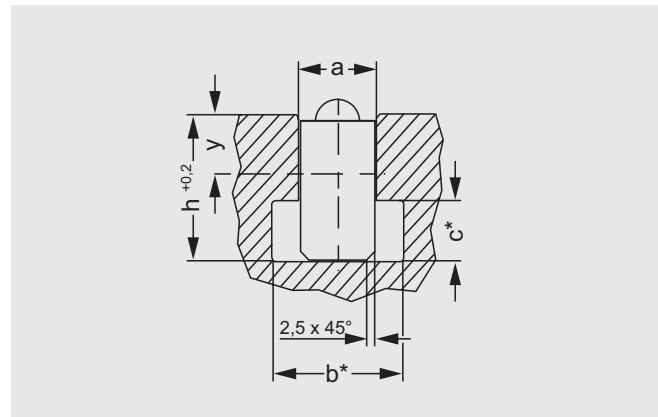
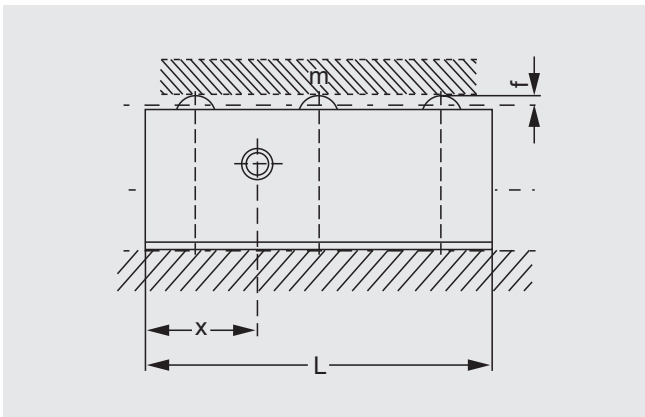

Artikel-Nr.:	a	Tragfähigkeit m (daN)	L	Kugelanzahl	Kugel- durchmesser	f	b*	c*	h	x	y
7351.018.105	18	75	105	3	10	1,5	30	12	30	35	14,5
7351.018.140	18	100	140	4	10	1,5	30	12	30	35	14,5
7351.018.175	18	125	175	5	10	1,5	30	12	30	35	14,5
7351.018.210	18	150	210	6	10	1,5	30	12	30	35	14,5
7351.018.280	18	200	280	8	10	1,5	30	12	30	35	14,5
7351.018.350	18	250	350	10	10	1,5	30	12	30	35	14,5
7351.022.120	22	120	120	3	12	1,5	37	16	38	40	14,5
7351.022.160	22	160	160	4	12	1,5	37	16	38	40	14,5
7351.022.200	22	200	200	5	12	1,5	37	16	38	40	14,5
7351.022.240	22	240	240	6	12	1,5	37	16	38	40	14,5
7351.022.320	22	320	320	8	12	1,5	37	16	38	40	14,5
7351.022.400	22	400	400	10	12	1,5	37	16	38	40	14,5
7351.028.135	28	190	135	3	15	1,5	46	20	48	45	19
7351.028.180	28	250	180	4	15	1,5	46	20	48	45	19
7351.028.225	28	320	225	5	15	1,5	46	20	48	45	19
7351.028.270	28	380	270	6	15	1,5	46	20	48	45	19
7351.028.360	28	500	360	8	15	1,5	46	20	48	45	19
7351.028.450	28	630	450	10	15	1,5	46	20	48	45	19
7351.036.150	36	300	150	3	20	1,5	56	25	61	50	24,5
7351.036.200	36	400	200	4	20	1,5	56	25	61	50	24,5
7351.036.250	36	500	250	5	20	1,5	56	25	61	50	24,5
7351.036.300	36	600	300	6	20	1,5	56	25	61	50	24,5
7351.036.400	36	800	400	8	20	1,5	56	25	61	50	24,5
7351.036.500	36	1000	500	10	20	1,5	56	25	61	50	24,5

\*T-Nuten sind nicht unbedingt erforderlich