

SCHNELLWECHSELSCHNEIDSTEMPEL, LEICHTE BELASTUNG, MIT ABDRÜCKSTIFT

Artikel-Nr.: S720.D.L / Artikel-Nr.: S72..D.L.L₂.P.W



Werkstoff:

HSS

Härte: Schaft 64 ± 2 HRC

Ausführung:

Schaft und Schneiddurchmesser feinstgeschliffen.

Sonderanfertigung auf Anfrage.

Bestellbeispiele: S720.D.L = S720.16.90

S72..D.L.L₂.P.W = S722.16.90.19.1400.0800

S720.

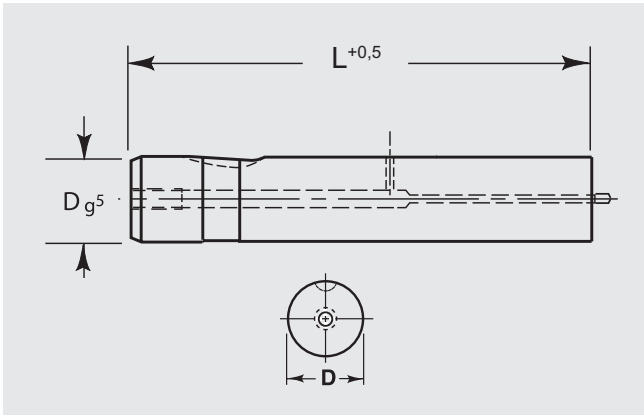

S72...

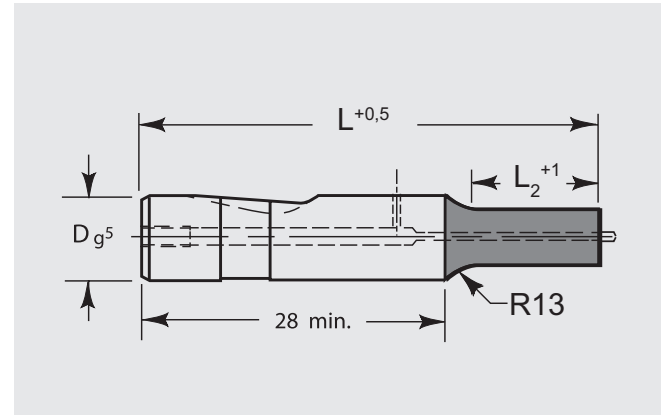

Form (Toleranz ±0,01)

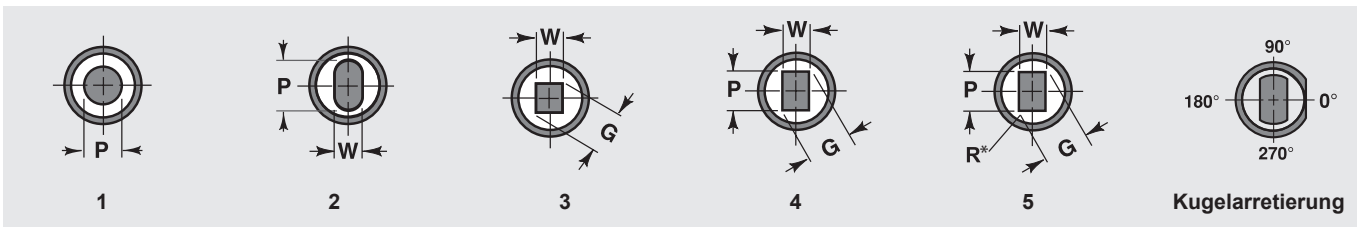

Kugelarretierung

* nach Kundenwunsch

D	L ₂			L					Absatz		
	Std.	Alt.	Alt.	63	71	80	90	100	Rund	Form	
									P	Min. W	Max. P/G
6	13	10		•	•	•	•	•	2,1 – 5,97	2,1	5,97
10	19	10		•	•	•	•	•	2,1 – 9,97	2,1	9,97
13	19	13	25	•	•	•	•	•	5 – 12,97	4,5	12,97
16	19	13	25	•	•	•	•	•	8 – 15,97	6	15,97
20	19	13	25	•	•	•	•	•	13 – 19,97	8	19,97
25	19	13	25	•	•	•	•	•	16 – 24,97	10	24,97
32	19	13	25		•	•	•	•	24 – 31,97	12,5	31,97
38	25	19	30			•	•	•	30 – 37,97	14	37,97